

Sololift 1.35 Saa Ø 213

Elektrohydraulische 1-Stempel-Hebebühne, 3,5 t mit Schwenkarmlastaufnahme

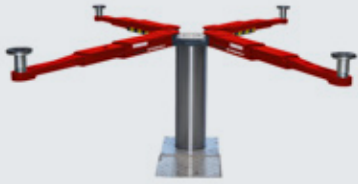

Anwendungsbereiche

- Fahrzeugwäsche & Pflege
- Reparatur & Wartung
- Karosserie

Empfehlungen / Freigaben

- Volkswagen Gruppe
- Renault

Beschreibung:

Stahlwanne:

- Flüssigkeitsdichte Stahlwanne (nach WHG)
- Selbsttragend

Hubeinheit:

- Hartverchromter Umkehrzylinder
- Hohe Stabilität (Zyl.-Ø213mm)
- Integrierte Verdrehsicherung
- Korrosionsfreies Führungselement
- Bodenaggregat mit Unterölmotor
- Umweltschonende Hydraulikflüssigkeit
- Pneumatischer Notablass
- Programmierbare Drucktastensteuerung
- Signalton / CE-Stop

Lastaufnahme:

- Zweifach teleskopierbare Schwenkarmlastaufnahmen
- Innenliegende Schwenkarmarretierung
- Geringe Unterschwenkhöhe

Standardlackierung:

- Grundplatte: RAL 7016 anthrazitgrau
- Arme: RAL 3020 verkehrsrot

Ausführungen:

Stahlwanne:

- Feuerverzinkt
- Kunststoffbeschichtet

Einbauvarianten:

- Fußbodenaufliegender Einbau
- Deckeneinbau
- Bodenaggregat

Optionen:

- Umfangreiches Steckpilzprogramm je nach Fahrzeugtyp

Weitere Sonderausstattungen und -lackierungen möglich!



Einfach QR-Code einlesen für detaillierte Produktinformationen.

Weitere Informationen unter www.autopstenhoj.com

AUTOPSTENHOJ GmbH

Sandkampstraße 90
D-48432 Rheine
☎ +49 5971 8602-02
✉ info@autopstenhoj.com

AUTOPSTENHOJ GmbH

Barrit Langgade 188-190
DK-7150 Barrit
☎ +45 76 82 13 30
✉ info@autopstenhoj.com

Technische Daten	
Tragfähigkeit	3.500 kg
Hubhöhe	1.910 mm
Nutzhöhe	2.005 - 2.045 mm
Zylinderdurchmesser	213 mm
Hub- / Senkzeit	ca. 30 Sek.
Fundamenttiefe	2.650 mm
Aggregat	3 kW
Hydraulikflüssigkeitsmenge	14 l
Anschlusswerte	230/400 V – 50 Hz – 16 A

Schwenkarmlastaufnahme	
Unterschwenkhöhe mit Steckpilz Nr.	11027 (95 - 135 mm)
Schwenkarmlänge	636 - 1.290 mm
Bauhöhe	94 mm

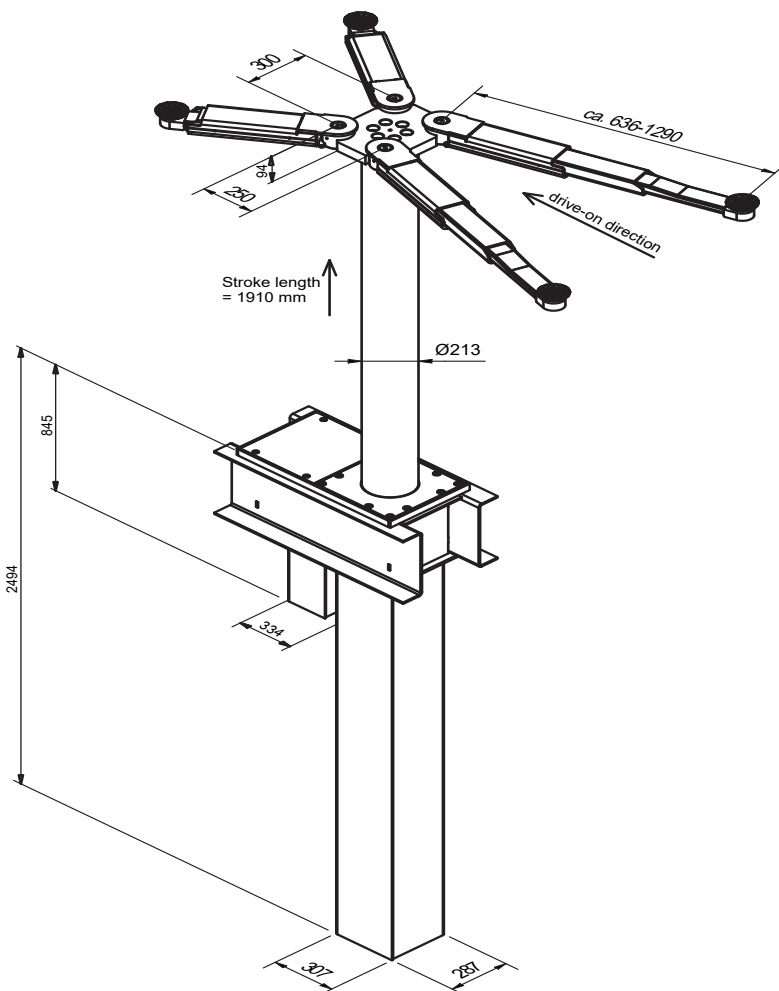

Korrosionsfreie Alu-Führung



Innenliegende Schwenkarmverriegelung



Hartverchromter Zylinder